

# EL 80L AS EL 80F AS

## AUSSENJALOUSIE/RAFFSTORE MIT MOTORANTRIEB 80-MM-LAMELLEN MIT STANDARD-FÜHRUNGSSCHIENEN

80L: gebördelte 80-mm-Lamellen  
80F: flexible 80-mm-Lamellen

### Beschreibung

- 80 mm-Lamellen mit Kunststoffbeschichtung, 90% recyceltem Aluminium
- Seitenführung: 27 x 24 Aluminium Führungsschienen mit Dämpfungskeder zur Geräuschkämpfung
- Oberschiene: 57 x 51 mm U-Form aus verzinktem Stahl
- Unterschiene: 80 x 22 mm Aluminium, eloxiert oder pulverbeschichtet
- 230V Motor: Thermoschalter, IP54 staub- und spritzwassergeschützt
- Leiterkordeln: aramidverstärktes Polyester
- Senken der Lamellen geschlossen, Heben der Lamellen unter 45°
- Spezieller Wendemechanismus Verhindert der selbsttätigen Lamellenverstellung unter Windlast
- Schwarze Unterschienen-Endkappen und Zugband
- UV- und witterungsbeständige Komponenten
- Windstabil je nach Größe und Betätigung

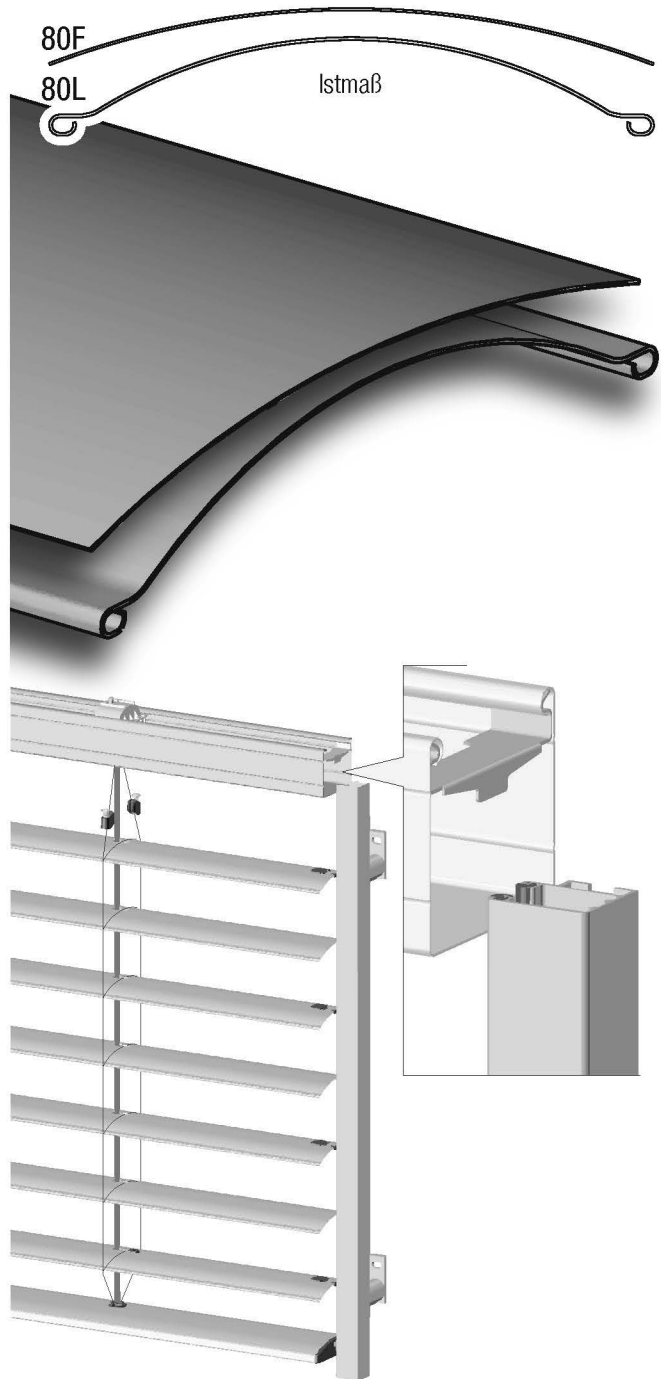
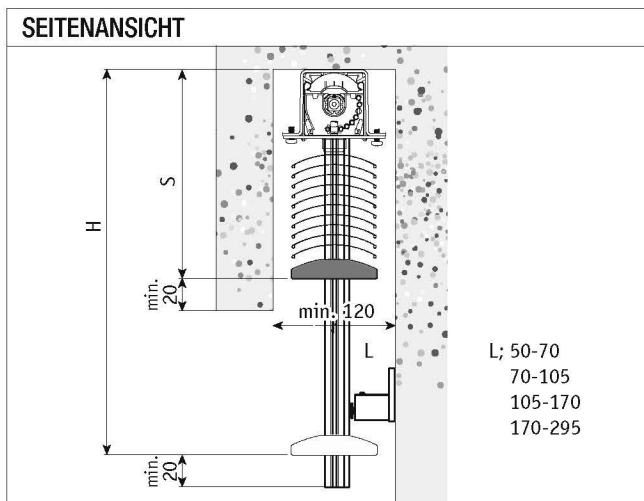
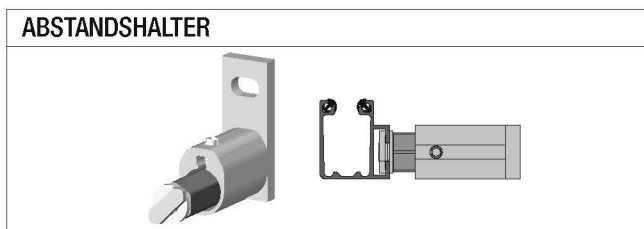

		Breite		Höhe max. (cm)	Oberfläche max. (m <sup>2</sup> )
		min. (cm)	max. (cm)		
Einfach	EL 80L AS	58	500	400	16
	EL 80F AS	58	300	400	12
Gruppe	EL 80L AS		1000	400	20
	EL 80F AS		1000	400	20

PAKETHÖHE (MM)			(Zwischen-Raffstorehöhen auf Seite 75)		
Raffstore- höhe	Pakethöhe 80L AS	Pakethöhe 80F AS	Raffstore- höhe	Pakethöhe 80L AS	Pakethöhe 80F AS
1000	150	143	2500	230	201
1500	173	164	3000	253	222
2000	201	179	3500	277	240
			4000	300	257

# OPTIONEN EL 80L AS, EL 80F AS

## ABSTANDSHALTER

50-70 mm    70-105 mm    105-170 mm    170 - 295 mm

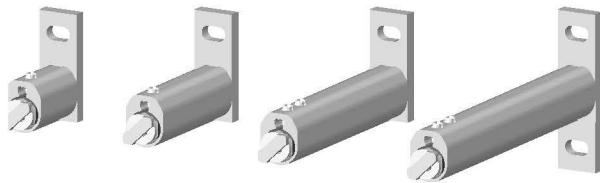

## SEITENFÜHRUNGEN

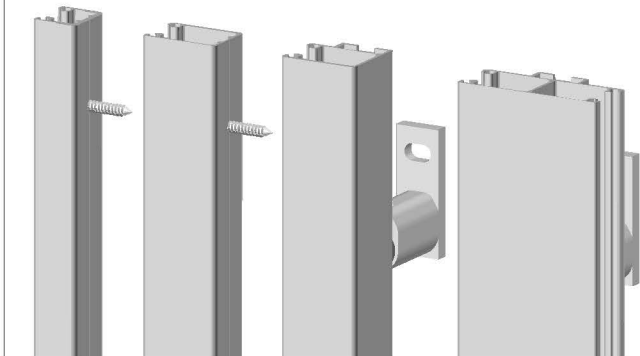

## BLENDE

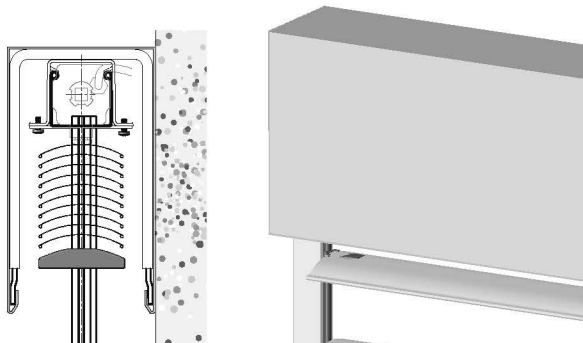
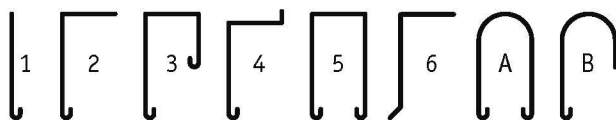

## 40° ARBEITSSTELLUNG

Standard; Senken der Lamellen geschlossen

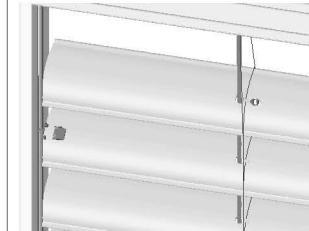

Arbeitsstellung; Senken der Lamellen mit einem Winkel von 40°

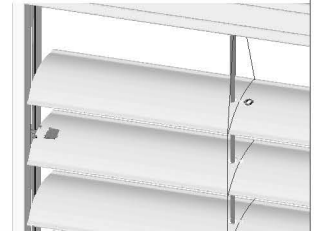

## OBERSCHIENE

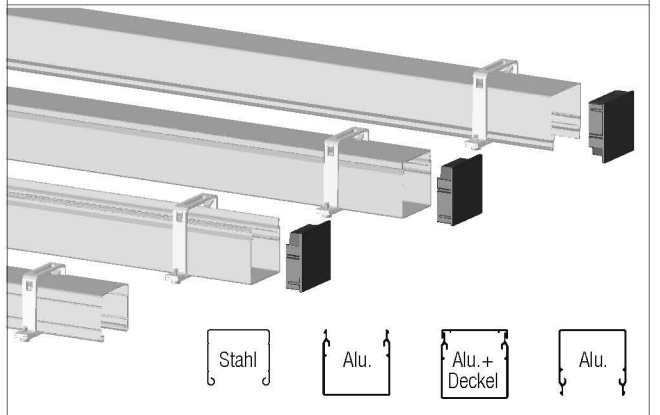

## KUPPLUNG

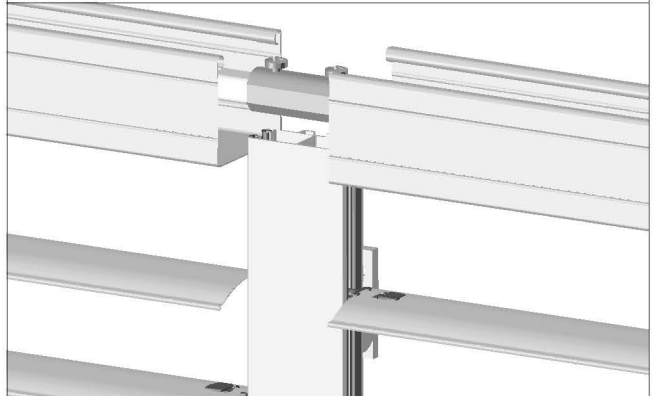

## WEITERE OPTIONEN (Weitere Information auf Seite 73)

- Schnellhebesystem für Fluchtweg (EL 80L AS N)
- Lichtleittechnik - Typ Standard
- Langsam laufender Motor für präzisere Lamellenverstellung
- Perforierte Lamellen
- Zusätzliche Führungsseile
- Zu Motorsteuerungen siehe separat erhältliche Dokumentation
- Verklembare Unterschiene für Fluchtweg.
- Zugband und Leiterkordel in grau